

BALASTRO TIPO AUTOTRANSFORMADOR AUTO-REGULADO CIRCUITO ADELANTADO, ALTO FACTOR DE POTENCIA PARA UNA LÁMPARA DE ADITIVOS METÁLICOS.

LÁMPARA TIPO M59

400 W

LAMPARA				NUMERO DE CATÁLOGO	TENSIÓN DE LÍNEA (V ~)	CORRIENTE DE LÍNEA (A)	POTENCIA DE LÍNEA (W)	TENSIÓN DE ENC. (V ~)	DIAGRAMA	PESO APROXIMADO KGS
TIPO	WATTS	VOLTS	AMPS							
M59	400	133	2.1	871 -OS- 411	127/220	3,65/2,10	455	280	B	5,5

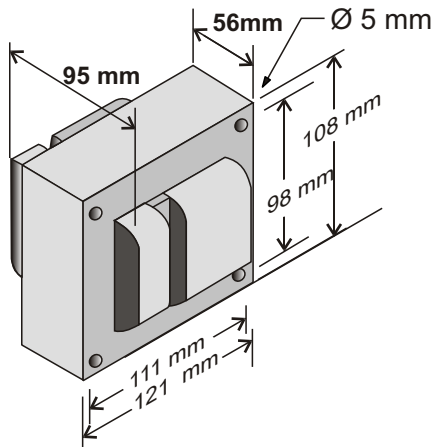

CAPACITOR

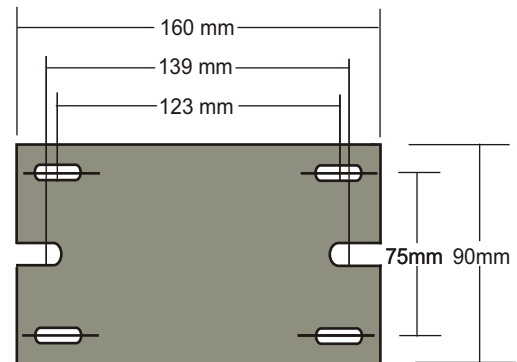
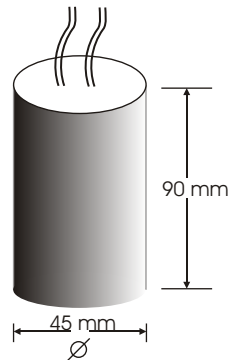

BASE NORMAL

NORMAS:
NOM-058 - SCFI VIGENTE
NMX-J-230-ANCE-VIGENTE

REGISTRO:
SISTEMA DE CALIDAD CERTIFICADO
DE ACUERDO A NORMAS:
ISO 9001:2000

DIAGRAMAS: CIRCUITO ADELANTADO

